

**Keresztnév:**

**Vezetéknév:**

# **Certifikált mérés feladatlapja magyar nyelvből és irodalomból**

## **Certifikačný test z maďarského jazyka a literatúry**

### **Celoslovenské testovanie žiakov 9. ročníka ZŠ**

**T 9-2011**

**Kedves tanulók,**

a magyar nyelvi és irodalmi feladatlapot kaptátok kézhez. A feladatlap két kiinduló szöveget és 20 kérdést tartalmaz. Minden helyes válasz 1 pontot ér. Értékelni csak azokat a válaszokat fogjuk, amelyeket a válaszadó lapon helyesen tüntettetek fel.

A kiinduló szövegeket és az utasításokat is figyelmesen olvassátok el. A teszt megoldására 50 perc áll rendelkezésetekre.

Sok sikert kívánunk.

**Tesztforma: A**

**Azonosító szám: 1360**

## Vyhlásenie o autorstve

*Toto dielo a jeho obsah (vrátane grafickej úpravy a usporiadania) je chránené autorským právom podľa zákona č. 618/2003 Z. z. o autorskom práve a právach súvisiacich s autorským právom (autorský zákon) v znení neskorších predpisov.*

*Nositeľom majetkových práv k autorskému dielu je Národný ústav certifikovaných meraní vzdelávania, ktorý je oprávnený vykonávať tie majetkové práva k dielu, ktoré sú vyhradené.*

*Na každé použitie tohto diela, najmä na vyhotovenie jeho rozmnoženiny, verejné prezentovanie a rozširovanie originálu diela alebo jeho rozmnoženiny predajom alebo inou formou prevodu vlastníckeho práva a spracovanie diela je potrebný písomný súhlas NÚCEM-u.*

*Akékoľvek použitie diela bez súhlasu NÚCEM-u môže mať za následok postihnutie občianskoprávnou alebo trestoprávnou cestou, vznik zodpovednosti za škodu spôsobenú nositeľovi majetkových práv alebo autorovi v zmysle ustanovení Občianskeho zákonníka a Trestného zákona, prípadne uplatnenie iných práv NÚCEM-u vyplývajúcich mu z autorského zákona a iných právnych predpisov.*

## 1. kiinduló szöveg

A menekülőt a várkapuban kocsi várta; a városban már tegnap híre ment, hogy a lázadó iskolafelügyelő, kinek hírét a nyomtatott szó vitte szét az országba, Hajnóczy, Laczkovics, Verseggy rabtársa ma szabadul. A várkapitány visszatért szobájába, s a boltíves, rácsos ablakból nézett a város felé gördülő kocsi után.

– Jelentse – mondta vállán át az irodavezetőnek –, hogy Kazinczy Ferenc, a lázadó, egészségben elhagyta börtönét.

– Egészségben – hangsúlyozta.

– Igen – mondta a hivatalnok. – Csendes rab volt. Bolondos volt. Mindegyiknek van valamilyen fortélya. Ezek a magyarok mind bolondok. Ez mindig csak írni akart; írni és olvasni. Örökké tintát kért, tollat és papírt. S ha nem adtunk, vérével írt.

– Vérével? – kérdezte a várkapitány és felfigyelt. A szó ismerős volt, a szakember szimatjával figyelt reá.

– Vérével – mondta a prófosz is, aki alázatosan állott az ajtóban és a vállát vonogatta. – Vagy rozsdával. Leázatta a bilincsekről a rozsdát, szögekből faragott írószerszámot, úgy írt. A homályban is tudott írni.

– Mit írt? – kérdezte a várkapitány.

De a hivatalnok és a prófosz nem tudtak válaszolni. A rabok, a politikai foglyok irodalmi műveit Bécsben cenzúrázták, a titkos irodában.

– Csak úgy írt – mondta az irodaigazgató, titokzatosan és fontoskodva. – Írt, nappal és éjjel, mint egy háborodott. Ezek a magyarok...

– Igen, igen – mondta a várkapitány. Kesztyűs kezével intett, s elfordult, mozdulattal és testtartással jelezve, hogy vége a kihallgatásnak. Így állt, csípőjén nyugtatott kezekkel, s nézett a rácsos ablakon át a napfényben fürdő tájra, a kocsi után, mely sebes gördüléssel vitt egy embert a rabságból a szabadság tájai felé.

(Márai Sándor: A feladat. In: A magyar novella. Antológia II. vál. szerk.: Domokos Mátyás. Budapest, Osiris Kiadó, 2003, 345-346.o.)

### Az 1. kiinduló szöveghez a 01 – 05. kérdések tartoznak.

01. Döntsük el, hogy a szövegkörnyezetben mit jelent az „Ezek a magyarok mind bolondok.” mondat.

- A** Kazinczyt egészségi állapota miatt bocsátják szabadon a börtönből.
- B** A mondatból kiderül, hogy egyik oldalon a magyarok állnak, a másikon pedig az idegenek.
- C** A hivatalnok, a prófosz és a várkapitány furcsállják a magyarok börtönbeli viselkedését.
- D** A szöveg alapján minden magyar ír, még a homályban is.

02. Döntsük el, hogy a *szögekből* milyen mondatrész szerepét tölti be a szöveg aláhúzott mondatában?

- A** állandó határozó
- B** helyhatározó
- C** eredethatározó
- D** eredményhatározó

03. A szöveg alapján mire utal a várkapitány, amikor Kazinczyt lázadónak nevezi?

- A** Petur bán és a békétlenek összeesküvésére
- B** a Rákóczi-féle szabadságharcra
- C** a jakobinus mozgalomra
- D** az 1848-as szabadságharcra

04. Melyik lehetőségsor tartalmazza mind a *Lackovics*, mind a *toll* főnév helyesen toldalékolt alakját?

- A** Laczkoviccsal, tollal
- B** Laczkovicsal, tollal
- C** Laczkoviccsal, toll-lal
- D** Laczkoviccsal, toll-lal

05. Mit jelent a szövegben található *cenzurálás* kifejezés?

- A** Nyomtatásra szánt művek elkobzását.
- B** Nyomtatásra szánt művek politikai szempontú felülvizsgálatát.
- C** Nyomtatásra szánt művek politikai szempontok miatt való megsemmisítését.
- D** Nyomtatásra szánt művek politikai célból való terjesztését.

## 2. kiinduló szöveg

A nyelvek nem teljesen elszigetelt életet éltek korábban sem, mert beszélőik laza vagy szoros kapcsolatban voltak más, elsősorban természetesen a szomszéd nyelveket beszélő népekkel. Ezek a kapcsolatok és érintkezések gazdasági, politikai, katonai, kulturális és egyéb okokból jöttek és jönnek létre, a nyelvi kapcsolatok ezeknek velejárói. Az érintkező felek ritkán egyenlők. Vannak nagyobb befolyású, tekintélyesebb, érdekeiket jobban érvényesíteni tudók, amelyek nyelvei nagyobb hatással voltak és vannak más közösségek nyelveire, mint fordítva.

A globális nyelvpiacon egyenlőtlen csereviszonyok uralkodnak, s ezek szabják meg a nyelvek piaci, azaz egymáshoz viszonyított használati értékét. Sikeres nyelve csak sikeres közösségeknek lehet.

A mai nemzetközi nyelveket kelendő, elterjedt áruvá gazdaságilag, katonailag stb. fölényben lévő közösségek hódításai, uralma, gyarmatosításai tették. (A hódításoknak is megvannak természetesen a feltételei, mennyiségi és minőségi egyaránt: embertömeg, technika, szervezettség, politikai ügyesség stb.) A világnyelvvé válásnak is feltételei vannak: „akié az elsődleges tudás, a meghatározó technológia és a piac döntő része, annak a nyelve uralkodik” (Szentgyörgyi, 2003, 911.). Íme, az angol nyelv lenyűgöző karrierjének nyilvánvaló titka: a brit világbirodalom hódításai, kultúrájának és nyelvének exportja, ma pedig az Egyesült Államok vezető szerepe!

A legkelendőbb nyelvi áru a mindenkori világnyelv, ma tehát az angol. Ezt az árut vásárolják, azaz másodnyelvként ezt a nyelvet tanulják és tanítják legtöbben. Az Európai Unióban egyedül az angolt beszélik idegen nyelvként többen – majdnem háromszor annyian –, mint ahányan anyanyelvként. A főntebb említett tanokból kiindulva fő tendenciaként az angol világnyelvi szerepének erősödését s főként a kisebb nyelvek növekvő térvésztesét prognosztizálhatjuk. Biztonságban lévőknek jelenleg azok a nyelvek tekinthetők, amelyek magas teljesítőképességűek, tehát versenyképesek, amelyeknek elterjedt írásbelisége, fejlett köznyelve, szaknyelvei, hozzá lojális anyanyelvi értelmisége, több millió anyanyelvi beszélője, sikeres közössége van, s közösségének jelentős része fejlett, önálló államiságú társadalomban él.

(Kiss Jenő: A nyelvek piaca. In: Magyar Tudomány, 2009/ január)

### A 2. kiinduló szöveghez a 06 – 10. kérdések tartoznak.

06. Mit nem állít a nyelvről a fenti cikk?

- A** Minden nyelv a piaci verseny része.
- B** A mai nemzetközi nyelvek az őket beszélő közösségek katonai, gazdasági erejének köszönhetik kelendőségüket.
- C** A nyelvek biztonságának feltétele a kiterjedt írásbeliség, a fejlett köznyelv, fejlett szaknyelvek és a lojális anyanyelvi értelmiség.
- D** Az angol nemzetközi térhódítása annak köszönhető, hogy az indoeurópai nyelvcsalád része.

07. A felkínált lehetőségek közül válasszuk ki azt, amely a szövegben aláhúzott *elszigetelt* szó szóelemeinek sorrendjét helyesen tünteti fel.

- A** igekötő, szótő, képző, tárgyrag
- B** igekötő, szótő, képző, képző
- C** igekötő, szótő, képző, igei személyrag
- D** igekötő, szótő, képző, jel

08. Milyen mássalhangzó-törvényszerűséggel találkozunk a *nyelvpiacon* szóban?

- A** részleges hasonulás, zöngésülés
- B** részleges hasonulás, zöngétlenedés
- C** írásban jelöletlen teljes hasonulás
- D** összeolvadás

09. Az alábbi állítások közül a szöveg aláhúzott mondatában az *említett* szóra melyik érvényes?

- A** múlt idejű, E/3, alanyi ragozású ige
- B** határozói igenév
- C** melléknévi igenév
- D** múlt idejű, E/3, tárgyas ragozású ige

10. Mi a szövegben található mondat állítmánya?

*Ezek a kapcsolatok és érintkezések gazdasági, politikai, katonai, kulturális és egyéb okokból jöttek és jönnek létre.*

- A** jöttek létre
- B** jönnek létre
- C** jöttek és jönnek létre
- D** jönnek

11. A felsorolt művek közül melyiket írta József Attila?

- A** Húsvét előtt
- B** Magyar nyár 1918
- C** Őszi reggeli
- D** Tél

12. Döntsük el, melyik mondat közmondás!

- A** Vétkesek közt cinkos aki néma.
- B** A kocka el van vetve.
- C** Nyelvében él a nemzet.
- D** Jobb ma egy veréb, mint holnap egy tűzok.

13. A felsorolt lehetőségek közül melyik közöl csak igaz állításokat Adyról?

- A** Országosan ismert költővé az *Új versek* megjelenése után lettem. Lillához az *Őrizem a szemedet* című versem szól.
- B** Sosem szüntem meg ostromozni korom feudális Magyarországot. Lillához az *Őrizem a szemedet* című versem szól.
- C** Országosan ismert költővé az *Új versek* megjelenése után lettem. Sosem szüntem meg ostromozni korom feudális Magyarországot.
- D** Pályámat Debrecenben kezdtem jogászként. Lillához az *Őrizem a szemedet* című versem szól.

14. Az alábbi szavak közül szófaji tekintetben melyik viselkedhet csak főnévként?

- A** vár
- B** toll
- C** dob
- D** hat

15. Az alábbi műfajok közül melyik nem lehet része a népköltészetnek?

- A** dal
- B** monda
- C** mese
- D** legenda

16. A felsorolt párosok közül melyik kettős olvashatta Vörösmarty Mihály Csongor és Tündéjét?

- A** Csokonai Vitéz Mihály, Kölcsey Ferenc
- B** Babits Mihály, Arany János
- C** Móricz Zsigmond, Zrínyi Miklós
- D** Jókai Mór, Balassi Bálint

17. Kik azok, akik nem ugyanabban a műben szerepelnek?

- A** lámpagyújtogató, róka, rózsa
- B** Toldi György, Toldi Miklós, Bence
- C** Dorothy, Bádogember, Toto
- D** Góg, Hunor, Magor

18. Melyik szerkezeti ábra felel meg az alábbi összetett mondatnak:

„Ősz volt már akkor, vagy csak szíveinkből hullatta levelét a megpörkölt remény, amikor elvesztett ütközet után ő meghalt.“

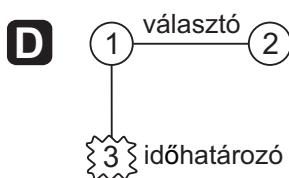
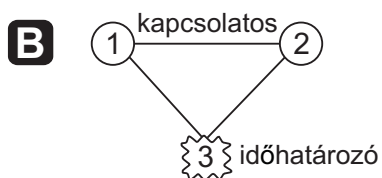
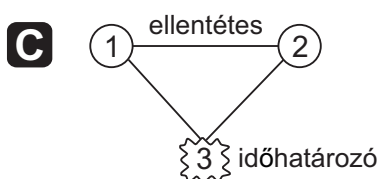
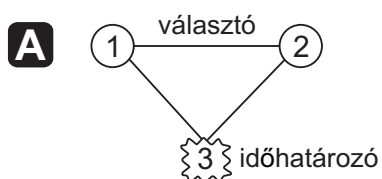



19. A felsoroltak közül mit nem győzött le János vitéz?

- A** bikát
- B** óriást
- C** medvét
- D** sárkányt

20. Milyen verselési formában íródott az alábbi részlet?

*„Befordultam a konyhára,  
rágyújtottam a pipámra...  
azaz rágyújtottam volna,  
hogya már nem égett volna”*

- A** felező tizenkettes
- B** felező nyolcas
- C** felező hetes
- D** felező hatos

**VÉGE A TESZTNEK**